



Klöber Duera

Bedienungsanleitung

KLÖBER



Im Sitzen rechts

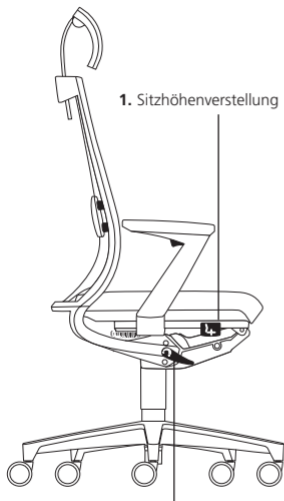

1. Sitzhöhenverstellung

2. Einstellung auf das Körpergewicht

Im Sitzen links

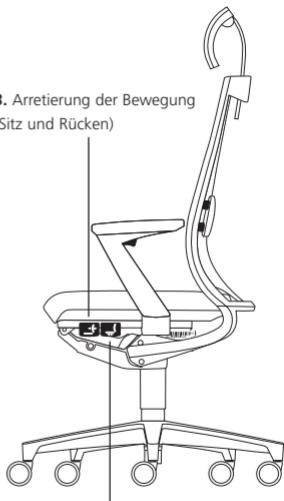

3. Arretierung der Bewegung
(Sitz und Rücken)

4. Sitztiefenverstellung (optional)

Hinten

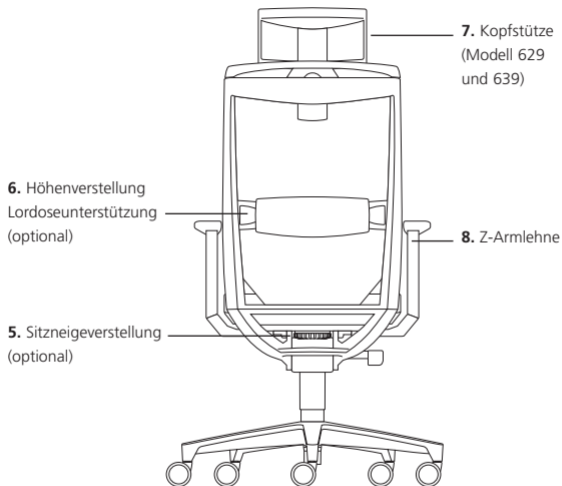

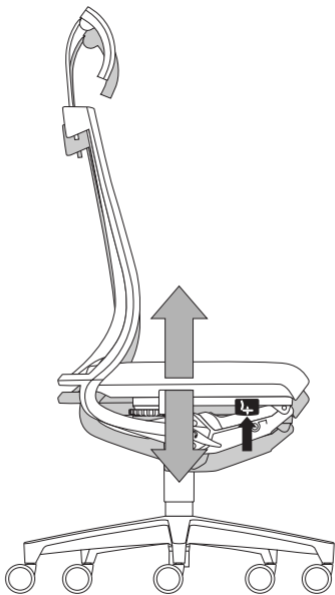

1. Sitzhöhenverstellung

Die Sitzhöhe Ihres Drehstuhls lässt sich durch eine Gasdruckfeder stufenlos in der Höhe verstellen.

Ziehen Sie dazu die Taste unter dem Sitz vorne rechts nach oben: Sitzhöhe lässt sich verstellen. Wenn Sie den Sitz entlasten, geht der Sitz nach oben. Bei Belastung geht der Sitz nach unten. Taste loslassen: Sitzhöhe ist fixiert.

Tipp!

Sie sitzen richtig, wenn Ober- und Unterschenkel einen Winkel von etwa 90° bilden.

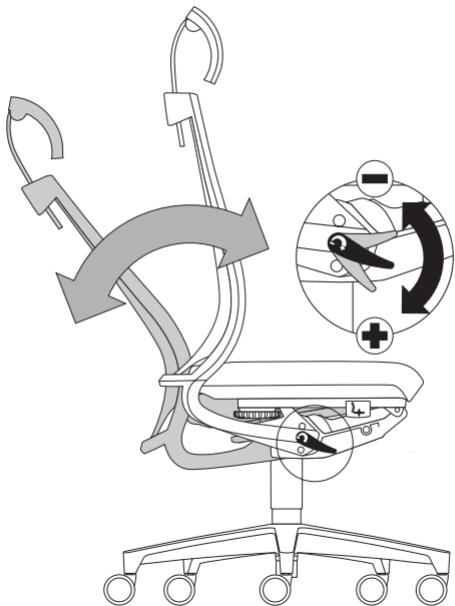

2. Einstellung auf das Körpergewicht

Die Körpergewichtseinstellung (Rückstellkraft der Lehne) erfolgt durch eine praktische Schnellverstellung mit Hilfe eines Hebels unter dem Sitz. Hebel nach unten drehen: der Gegendruck der Lehne wird stärker.

Hebel nach oben drehen: der Gegendruck der Lehne wird schwächer.

Achtung! Die Verstellung ist nur in der vordersten Lehnenposition (vollständige Entlastung der Rückenlehne) möglich!

Tipp! Wichtig für gutes Sitzen ist die richtige Einstellung des Gegendrucks der Rückenlehne auf Ihr Körpergewicht. Stellen Sie diesen Gegendruck so ein, dass Sie in jeder Sitzhaltung durch die Rückenlehne gut und bequem abgestützt werden.

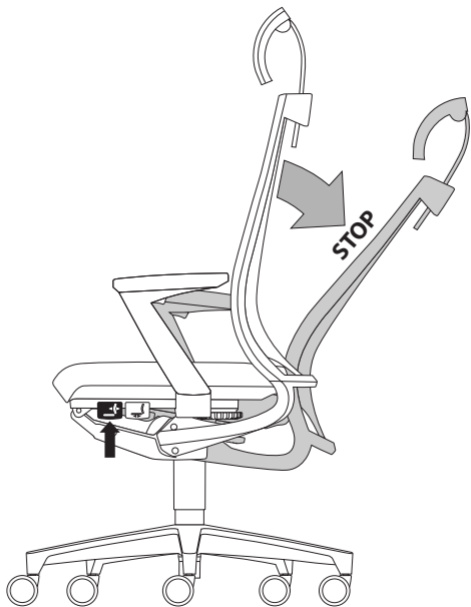

3. Arretierung der Bewegung (Sitz und Rücken)

Arbeitsmedizinisch empfehlenswert ist das „dynamische“ Sitzen, d. h. Sitzen in wechselnden Arbeitshaltungen.

Wenn Sie jedoch längere Zeit in gleicher Sitzhaltung arbeiten möchten, können Sie die „Synchron-Bewegung“ ausschalten. Dazu dient die Taste links vorne unter dem Sitz. Taste nach oben ziehen: die gewünschte Sitzposition ist fest eingestellt (arretiert). Taste ein weiteres Mal nach oben ziehen: die „Synchron-Bewegung“ ist wieder möglich.

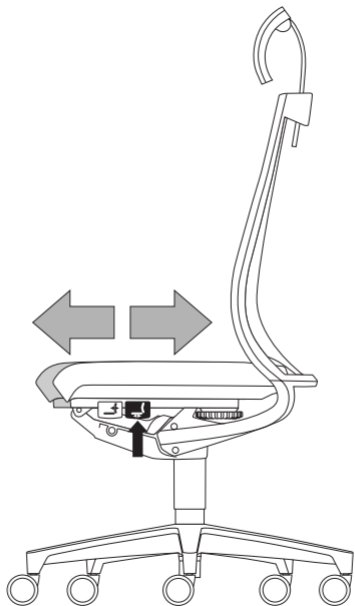

4. Sitztiefenverstellung (optional)

Zur Anpassung an unterschiedliche Körpergrößen und/oder Beinlängen können Sie die Sitztiefe einstellen.

Zum Verstellen ziehen Sie im Sitzen die Taste links nach oben: jetzt können Sie den Sitz verschieben und die Ihnen angenehme Sitztiefe wählen. Taste loslassen: Sitz ist wieder arretiert.

Tipp!

Zwischen Sitzkante und Kniekehle etwa eine Faustbreit Abstand lassen.

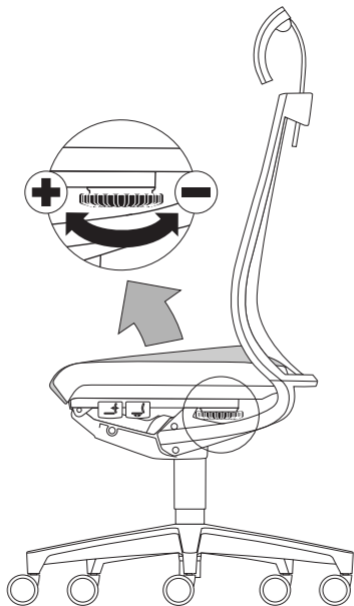

5. Sitzneigeverstellung (optional)

Sie können die Sitzneigung selbst stufenlos einstellen. Dazu den Sitz entlasten und hinter dem Stuhl das Drehrad unter dem Sitz nach rechts drehen: der Sitz stellt sich hinten auf.

Das Drehrad nach links drehen: der Sitz senkt sich hinten ab. Die einstellbare Sitzneigung ist immer kombiniert mit der Sitztiefenverstellung.

Tipp!

Für die aufrechte Sitzhaltung ist eine leicht nach vorne geneigte Sitzfläche ergonomisch empfehlenswert. Die Wirbelsäule wird dadurch automatisch in ihre natürliche S-Form gebracht.

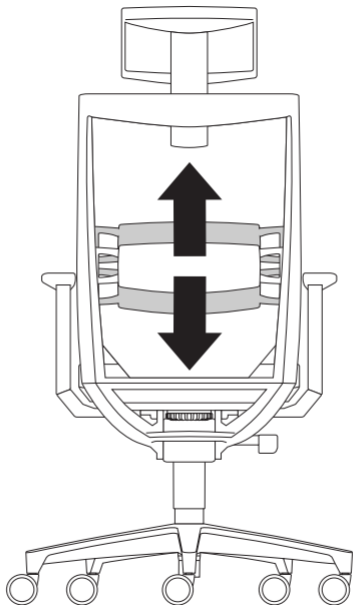

6. Höhenverstellung Lordoseunterstützung (optional)

Die Lordoseunterstützung der Rückenlehne ist in der Höhe verstellbar und kann sich so der Rückenform des Benutzers, insbesondere im Bereich der Lendenwirbel, optimal anpassen. Zur Höhenverstellung die Lordoseunterstützung nach oben oder unten schieben.

Tipp! Die Höhe der Lordoseunterstützung so wählen, dass Sie sich im Bereich der Lendenwirbel angenehm stabilisiert fühlen.

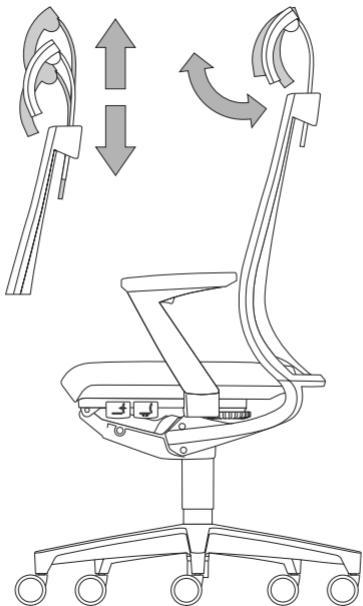

7. Kopfstütze (Modell 629 und 639)

Die Kopfstütze ist höhenverstellbar und schwenkbar.

Zur Höheneinstellung schieben Sie die Kopfstütze rastend nach oben oder unten.

Die Kopfstütze kann ebenso rastend nach vorne bzw. nach hinten verstellt werden.

Die Kopfstütze ist für jedes Modell der Serie Duera nachrüstbar.

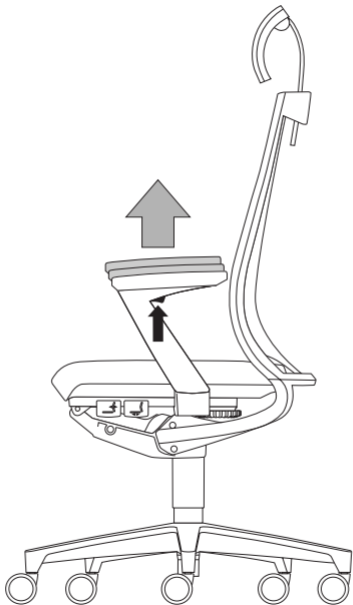

8. Z-Armlehne (optional)

Sie können die Höhe Ihrer Z-Armlehne einstellen:
Dazu die Taste unter der Armauflage drücken,
gewünschte Höhe einstellen, loslassen, d.h.
arretieren.

Tipp!

Die Armlehnen entlasten die Wirbelsäule, den
Schultergürtel und die Armmuskulatur dann
wirkungsvoll, wenn Ober- und Unterarm einen
Winkel von etwa 90° bilden.

Weitere Armsupports auf der nachfolgenden
Seite.

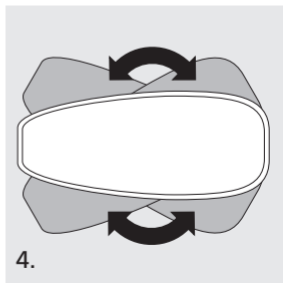
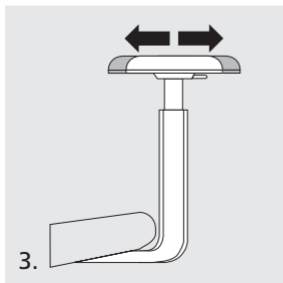
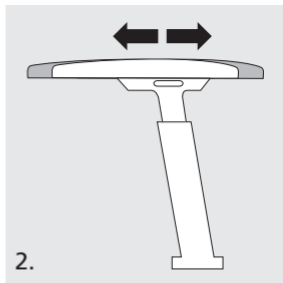
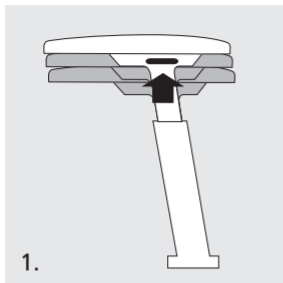

Klöber-Armsupports (optional)

	3D-Armsupports	4F-Armsupports	MF-Armsupports
1. Höhenverstellung	10 cm	11 cm	11,5 cm
2. Tiefenverstellung	5 cm	5 cm	8 cm
3. Breitenverstellung	je 3 cm*	je 2,5 cm (+3 cm*)	je 5 cm (+3 cm*)
4. rechts / links schwenkbar	30°	30°	30°**

*Verstellung durch Lösen der Verschraubung unter dem Sitz. Schrauben nach dem Verstellen wieder fest anziehen!

**Einstellung in der jeweiligen Position durch drücken der Taste an der Innenseite der Armlehne, arretierbar.

Normen/ Zertifikate

Konstruktionsgrundlage der Duera-Serie sind Normen und Anforderungsprofile zeitgemäßer Sitztechnik. Die Duera Drehstühle sind von der LGA-Nürnberg geprüft und zertifiziert: "geprüfte Sicherheit" (GS).



DIN EN 1335 1-3 Büro-Arbeitsstuhl
DIN EN 12529 Rollen für Drehstühle

BIFMA

ANSI/BIFMA x 5.1

Ergonomie- Zertifikat

Sicherheit für hohen ergonomischen Standard über DIN hinaus.

Gewährleistung

Auf diesen Stuhl haben Sie 3 Jahre Garantie.

Für technische Auskünfte wenden Sie sich bitte an den Werstkundendienst unter Tel. +49 (0) 7551 / 838-277.

Wartung

Alle mechanischen und beweglichen Teile sind wartungsfrei. Gelegentliches Säubern der Laufrollen von Teppichflusen ist ratsam.

Rollen

Serienausstattung mit Rollen für Teppichböden. Auf Wunsch weiche Räder für Hartboden, erkennbar am andersfarbigen Laufring. Aus sicherheitstechnischen Gründen muss ein entsprechender Austausch der Rollen bei Wechsel von Teppich- auf Hartboden und umgekehrt erfolgen.

Wichtiger Hinweis!

Gasfederaggregat nicht erhitzen und nicht gewaltsam öffnen!
Arbeiten und Austausch an Gasfedern nur durch eingewiesenes Fachpersonal.

Klöber GmbH

Rauensteinstraße 18, D-88662 Überlingen
www.kloeber.com, info@kloeber.com
Tel. +49 (0) 7551 / 838-0
Fax +49 (0) 7551 / 838-142



Bedienungsanleitung