



Bedienungsanleitung / Owner's manual



Chair Six



Ch@irholder

Herzlichen Glückwunsch zum Kauf eines Chairholder-Bürostuhls.

Diese Anleitung soll Ihnen helfen, Ihren Stuhl fachmännisch zu pflegen und dauerhaft ein perfektes Sitzgefühl zu gewährleisten.

So sitzen Sie mit ChairSix richtig

Um Ihnen ergonomisch richtiges Sitzen zu ermöglichen, wurden unsere Bürostühle so konzipiert, dass sie auf Ihre individuellen Bedürfnisse richtig eingestellt werden können:

Sitz und Rückenlehne lassen sich an Ihre persönlichen Körpermaße anpassen. Die Sitztiefe ist individuell einstellbar, damit bietet ChairSix unterschiedlich großen Menschen stets die richtige Anpassung an den Körper.

Zur Reinigung und Pflege

Die Stoffbezüge lassen sich einfach mit Trockenschäum oder Feinwaschmittel reinigen. Verunreinigungen auf Leder sollten mit einem weichen, angefeuchteten Baumwolltuch abgerieben werden.

Chairholder bietet lastabhängig gebremste Sicherheitsrollen: Harte Rollen für Teppichböden, weiche Rollen für harte Böden (diese sind mit einem grauen Ring gekennzeichnet).

Gemäß unseren Chairholder-Garantiebedingungen beträgt die Garantie 5 Jahre.

Beachten Sie bitte, dass der Austausch der Gasfedern nur durch eingewiesenes Personal erfolgen darf.

Congratulations to the purchase of an Original Chairholder Office chair. This manual shall help you to maintain your chair professionally and to guarantee a durable, perfect seating comfort.

Correct posture with the ChairSix

To ensure that you are able to sit correctly and in accordance with ergonomic principles, the ChairSix chairs have been designed to be adapted to suit your individual requirements. The seat and backrest can be adjusted to fit your personal measurements.

Thus ChairSix can be adapted to suit users of all heights. The contact pressure of the backrest can be adjusted exactly to correspond to your body weight.

Cleaning and care

The fabric upholstery can be easily cleaned with dry foam or a mild detergent. Soiling on leather should be rubbed off with a soft, moist cotton cloth.

The ChairSix has braked safety castors: Hard castors for carpet floors, soft castors for hard floors (these are marked with a grey ring).

In accordance with our Chairholder guarantee conditions, ChairSix is guaranteed for a period of 5 years.

Please note that the gas lifts should only be replaced by specially trained personnel.

Verstelleinrichtungen Synchronmechaniken / Adjustment features synchron mechanisms

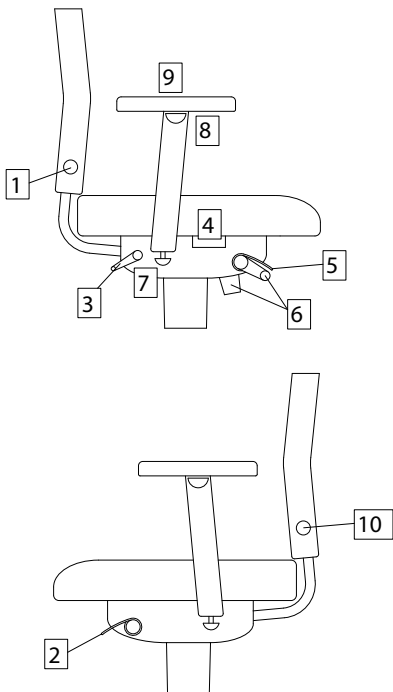

1 Rückenlehnenhöhenverstellung

Durch Drücken der Taste rechts an der Rückenlehne kann die Rückenlehne in der Höhe auf insgesamt 8 Positionen eingestellt werden.

Beim Modell ChairSix wird die Rückenlehne durch leichtes Anheben jeweils um eine Position höher gestellt (ein kurzes Klicken ist hörbar). Nach Überschreitung der obersten Position geht die Rückenlehne automatisch in die unterste Position, und es kann eine niedrigere Einstellung gewählt werden.

Backrest height adjustment - The backrest can be adjusted in 8 positions by pushing the button at the right side of the backrest.

At the model ChairSix the backrest can be adjusted to the next higher position by lifting it slightly upwards (a short click is noticeable).

When passing the highest position, the backrest goes down to the lowest position and a lower adjustment can be selected.

2 Synchronmechanik

Die Synchronmechanik kann durch Herunterdrücken des Hebels unter der linken vorderen Ecke der Sitzfläche arretiert werden. Zum Lösen der Arretierung wird der Hebel wieder nach oben gezogen. Die Mechanik kann in 5 Positionen arretiert werden.

Synchron mechanism - The synchron mechanism can be locked by pressing down the lever under the left front edge of the seat. Lift the lever and push the backrest slightly backwards to release the lock. The mechanism can be locked in 5 positions.

③ **Sitzneigeautomatik (optional)**

Die Sitzneigeautomatik kann auf 2 Positionen arretiert werden. Zum Lösen der Arretierung drehen Sie den Hebel unter der rechten hinteren Ecke der Sitzfläche um 90° nach hinten. Zum Arretieren in der 0° Position oder in der vorgeneigten Position drehen Sie den Hebel wieder zurück. Im nicht arretierten Zustand wird der Sitz durch eine Feder in der 0° Position gehalten, geht jedoch bei der Körperbewegung nach vorne mit.

Seat tilt adjustment (option) - The seat tilt can be locked in 2 positions. Rotate the lever under the right rear corner of the seat 90° backwards to release the lock. Turn the lever back to lock the seat at 0° or in the position tilted towards the front. In the unlocked position the seat will be maintained at 0° by a spring, however follows the movement of the body towards the front.

④ **Sitztiefenverstellung (optional)**

Durch Drücken der Taste rechts am Sitzpolster kann die Sitztiefe auf 7 Positionen eingestellt werden.

Seat depth adjustment (option) - The seat depth can be adjusted in 7 positions by pushing the button on the right side of the seat upholstery.

⑤ **Sitzhöhenverstellung**

Durch Betätigen des Hebels unter der rechten vorderen Ecke der Sitzfläche kann die Sitzhöhe mittels Gasfeder stufenlos eingestellt werden.

Seat height adjustment - The seat height can be adjusted gradually via gas lift using the lever under the right front edge of the seat.

6 Federkrafteinstellung

Durch Drehen der Kurbel unter der rechten vorderen Ecke der Sitzfläche oder des Handrades in der Mitte unter der Mechanik (je nach Ausführung), kann der Andruck der Rückenlehne stufenlos auf das jeweilige Körpergewicht eingestellt werden. Um die Bedienung der Kurbel zu erleichtern, kann diese herausgezogen werden.

Tension adjustment - The contact pressure of the backrest can be adjusted infinitely to correspond to the user's weight by turning the crank under the right front edge of the seat or turning the hand-wheel in the middle under the mechanism (depending on the model). The crank can be pulled out to facilitate the use of the same.

7 Armlehnenbreitenverstellung

Durch Lösen der Klemmhebel unter der Sitzfläche können die Armlehnen stufenlos in der Breite verstellt werden.

Armrest width adjustment - The armrests can be adjusted infinitely by loosening the clamping lever under the seat.

8 Armlehnenhöhenverstellung

Durch Betätigen der Taste an der Außenseite der Armlehnen kann die Höhe der Armlehnen auf 11 Positionen eingestellt werden.

Armrest height adjustment - The armrests can be adjusted in 11 positions by using the button on the outside of the armrests.

9) **Verstellung der Armauflagen (AL3 und AL5)**

Die Armauflagen der AL3 können ohne Betätigung eines Hebels nach vorne und hinten verschoben, sowie nach links und rechts geschwenkt werden.

Bei AL5 können die Armauflagen ebenfalls nach vorne und hinten verschoben werden. Zusätzlich können diese seitlich verschoben werden und nach Betätigung der Taste auf der Innenseite der Armlehne um 360° gedreht werden.

Adjustment of the arm pads (A3 and A5) - The arm pads can be turned toward the front and the back as well as toward the right and the left without using a lever.

The arm pads of A5 can be moved also towards the front and the back. Additionally they can be moved by 360° by using the button on the inside of the armrest.

10) **Verstellung Lordosenstütze „Schukra“ (Option)**

Durch Drehen des Handrades seitlich links an der Rückenlehne kann die Wölbung der Lordosenstütze eingestellt werden.

Adjustable lumbar support "Schukra" (option) - The curvature of the lumbar support can be adjusted by turning the hand wheel at the left side of the backrest.

11) **Nackenkissen (Option o. Abb)**

Das Nackenkissen kann ohne Betätigung eines Hebels in der Höhe verstellt werden.

Headrest (option w/o ill.) - The height of the headrest can be adjusted without using a lever.

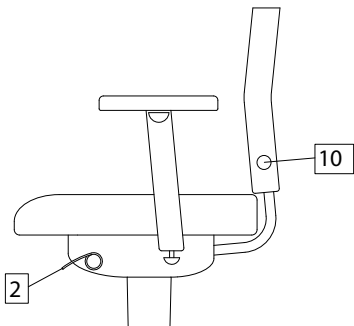
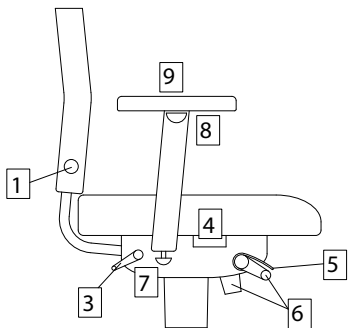



Ch@irholder

www.chairholder.de

Weitere Informationen zu unseren Produkten erhalten Sie bei /

For more information to our products ask:

Chairholder GmbH & Co. KG

Weilerstrasse 14 | D-73614 Schorndorf

Telefon +49 (0)7181.9805- 115

Telefax +49 (0)7181.9805- 100

info@chairholder.de