



veron

veron schöner leben im büro

wiesner hager

Schöner leben im Büro:
modern, emotional, vielseitig.





Das Ende des Purismus

Die Technisierung unserer Arbeitswelt ist allgegenwärtig. Der Umgang mit PC, Handy oder PDA ist zur Selbstverständlichkeit geworden, ohne die unsere tägliche Arbeit nicht mehr vorstellbar wäre. Als Begleiterscheinung haben wir viel an funktionaler Kälte in Kauf genommen. Umso verständlicher ist der wachsende Wunsch nach einem Ausgleich zur technologiegetriebenen Anmutung moderner Büroarchitektur. Dieses Spannungsfeld greift das neue Büroprogramm *veron* von Wiesner-Hager auf.



Die Gestaltung: Emotionalität statt kühler Sachlichkeit

veron stellt dem puristisch-kühlen Design der 90er Jahre die emotionalere Sichtweise der 70er entgegen, eine Kreation des Schweizer Designbüros greutmann/bolzern. Das Design ist modern und schnörkellos, die Linienführung weicher und runder als bisher üblich. Metalloberflächen werden bewusst reduziert, um Platz für wohliche Farben und Materialien zu schaffen. Damit entsteht eine Emotionalität, die der techniklastigen Bürowelt entgegentritt.

Beispiele dafür sind die Knieblende und der unverwechselbare Sichtschutz oberhalb der Tischfläche. Der Sichtschutz, der den wohnlichen Charakter des Arbeitsplatzes unterstreicht, nimmt gleichzeitig Ansteckmodule für Flatscreens, Ablagekörbe, Stiftschalen oder Ordnerablagen auf. Im Zusammenwirken all dieser Details entsteht eine emotionalere Bürowelt, die der technischen Ausstattung ihren Stellenwert zuweist – als dienende Funktion, nicht als gestalterischen Mittelpunkt.



1 Ablageschale für Schriftstücke im A4-Format. Die Befestigungsmodule sind durch eine Stoffbänderole abgedeckt - ein trendiges textiles Element, das die Wohnlichkeit von veron unterstreicht.

2 Schwenkbare und höhenverstellbare Befestigung für Flatscreens.

3 Ablageboxen für Ordner oder Stehsammler im A4-Format.

4 PC-Halter zur Unterbringung eines Stand-PC's an der Tischunterseite.





Die Anwendungen: Vielseitig einsetzbar

Die außerordentliche Integrationsfähigkeit von *veron* macht aus diesem Tischprogramm einen Allrounder, geeignet für unterschiedlichste Bürolayouts: In Einzel-, Doppel- oder Teambüros, für fixe oder non-territoriale Arbeitsplätze.



Einstellung der ergonomischen Arbeitshöhe in mehreren Rasterstufen von 68 – 76 cm (lt. EN-Norm).

Kabelschacht mit Abdeckklappe zur Aufnahme von Steckdosenleisten für einfaches Plug-in über Tischniveau.

Der großzügig dimensionierte Kabelkanal bietet ausreichend Platz zur Unterbringung von Kabelüberlängen.

Der Kabelkanal lässt sich aufklappen – das erleichtert das Installieren und Warten der Elektrifizierung.





Das Konzept: Der Benutzer bestimmt den Grad der Technik-Integration

Szenario 1:

Für die mobile Nutzung ist *veron* ausgerüstet mit Plug-in Box für Notebook, Handy oder PDA. Typische Anwender sind vor allem Außendienst-Mitarbeiter, die nur sporadisch ins Büro kommen. Ihnen bietet *veron* bequemes Andocken über Tischniveau. Der Kabeldurchlass mit Innenlichte 425 x 80 mm ist durch eine Klappe abgedeckt.

Szenario 2:

Für flexible Arbeitsplätze mit unterschiedlichster Technikausstattung kann die Plug-in Box einfach mit einem Kabelkanal kombiniert werden.

Szenario 3:

Für statische Arbeitsweise mit durchschnittlicher EDV-Nutzung bietet *veron* einfache Kabelauslässe (Ø 80 mm) mit einem Kabelkanal auf der Tischunterseite. Der Kabelkanal bietet ausreichend Platz zur Aufnahme von Kabelüberlängen. Diese Variante findet sich vor allem in Sekretariats- und Backoffice-Bereichen.

Szenario 4:

Für Arbeitsplätze mit hoher Anforderung an Technik-Integration und Kabelmanagement empfiehlt sich die Kombination von *veron* mit einer Technikstation (*process e_station*) zur Aufnahme der gesamten Hardware. Diese Variante ist besonders geeignet für Arbeitsplätze mit intensivem Hardware-Einsatz, für Fachkräfte mit komplexer Technikausstattung wie Projektmanager, Konstrukteure, Grafiker oder Wissenschaftler. Plug-in erfolgt an der *process e_station* komfortabel über Tischniveau.



veron: auch in Kommunikationsbereichen perfekt einsetzbar

Mit zusätzlichen Tisch-Großformaten und der einfachen Möglichkeit, variable Konfigurationen zusammenzustellen, lässt sich *veron* auch in Kommunikationsbereichen wie Besprechung und Konferenz hervorragend einsetzen. Dabei bietet *veron* professionelle Möglichkeiten der Technik-Integration - vom einfachen Andocken der Notebooks bis hin zur Videokonferenz.



Neues Denken im Büro:
Kreativität, die im Raum steht.





Fördert die Kreativität: Kommunikation im Stehen

Stehen oder Gehen bringt die Gedanken in Fluss. Moderne Office-Architekturen schaffen dafür neue kreative Kommunikationsbereiche. *veron* bietet speziell auf die Stehkommunikation abgestimmte Tischformate, sowohl für die arbeitsplatznahe Besprechung als auch in Kreativräumen (Ideenfindung, Workshops).



Mit seinen unterschiedlichen Stehtisch-Formaten eignet sich *veron* auch optimal für die soziale Kommunikation und den schnellen Informationsaustausch z.B. in Foyers, Übergangsbereichen (Crossways) oder Meetingpoints. Alle Stehformate sind optional elektrifizierbar für einfaches Plug-in mobiler technischer Geräte.



Tischhöhe 72 oder 74 (Höhenverstellung von 68-76 lt. EN-Norm gegen Mehrpreis):

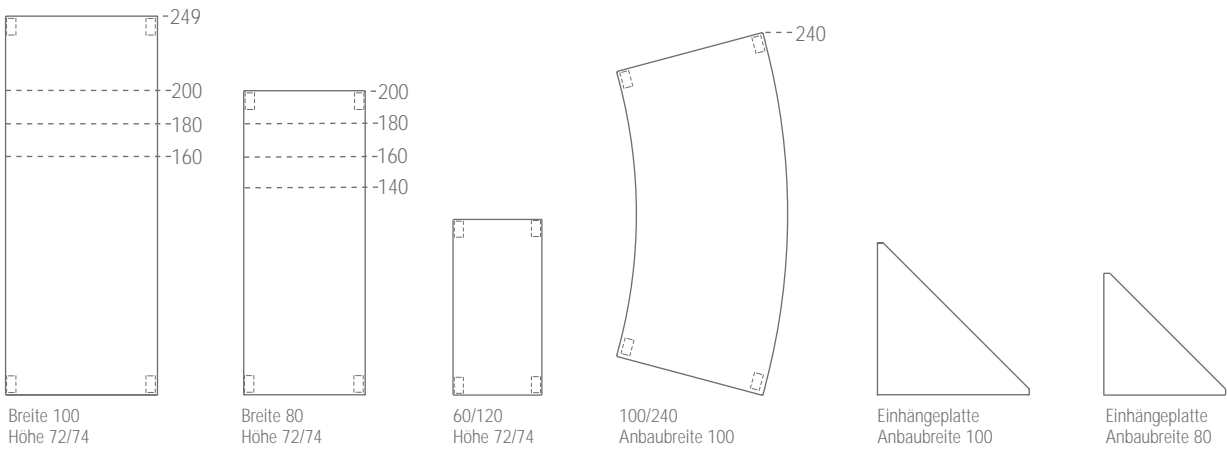

Tischhöhe 74:

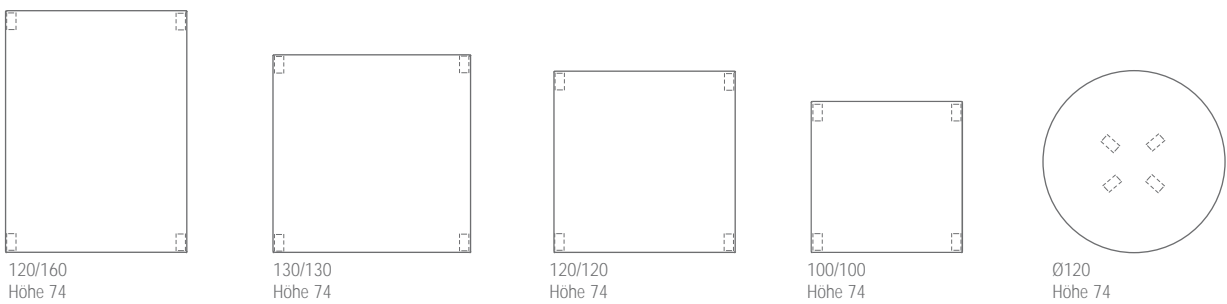

Tischhöhe 112 (Stehtischhöhe):

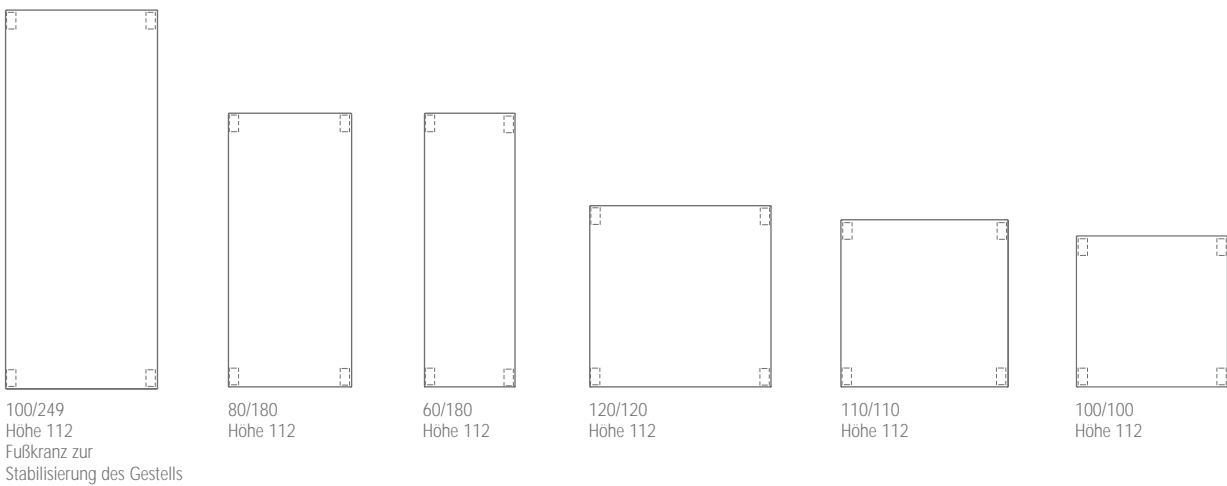

Tischhöhe Arbeitstische

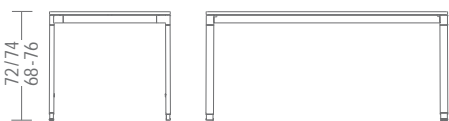

Tischhöhe Besprechungstische

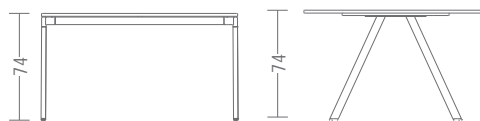

Tischhöhe Stehtische

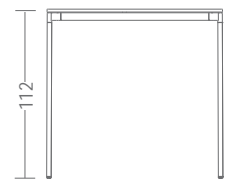

Ausführung:

Tischplatte wahlweise Dekorspanplatte (DKS), Buche, Ahorn oder Eiche furniert, HPL Kunststoffbelag oder Compactplatte. Tischbeine und Zargen Stahlrohr, Eckverbindungen Aluminium-Druckguss. Knieblende: Stahlrahmen mit halbtransparenter Stoffbespannung. Sichtschutz mit dritter Ebene: Stoffbespanntes Panel mit abnehmbarer Banderole (Stoffbezüge für Panel und Banderole lt. Stoffkollektion „veron“).

Maße in cm



Plattenoberfläche / Kantenausführung

	Plattenoberfläche	Buche furniert	Ahorn furniert	Eiche furniert	DKS	HPL	Compact- platte
Kante							
ABS					•	•	
Schichtholz		•	•	•			

Beiztöne und Dekorfarben laut WH-Farbtankarte

DKS: Dekorspanplatte

HPL: High Pressure Laminate (Kunststoffbelag)

veron

Österreich:

A-4950 Altheim
Linzerstraße 22
Tel. +43 (0) 7723 460-0
Fax +43 (0) 7723 460-331
altheim@wiesner-hager.com

A-1010 Wien
Gonzagagasse 15
Tel. +43 (0) 1 532 61 62
Fax +43 (0) 1 532 61 66
wien@wiesner-hager.com

A-4020 Linz
Bockgasse 2a
Tel. +43 (0) 732 31 40 80
Fax +43 (0) 732 31 40 84
linz@wiesner-hager.com

A-8020 Graz
Bahnhofgürtel 59
Tel. +43 (0) 316 28 73 70
Fax +43 (0) 316 28 73 70-8
graz@wiesner-hager.com

A-5073 Wals-Himmelreich
Kasernenstraße 2
Tel. +43 (0) 662 62 20 22
Fax +43 (0) 662 62 20 22-15
salzburg@wiesner-hager.com

A-6020 Innsbruck
Eduard Bodem-Gasse 6
Tel. +43 (0) 512 34 51 31
Fax +43 (0) 512 34 51 31-2
innsbruck@wiesner-hager.com

Deutschland:

D-97072 Würzburg
Goethestraße 1
Tel. +49 (0) 931 3 55 85-0
Fax +49 (0) 931 3 55 85 85
wuerzburg@wiesner-hager.com

D-30163 Hannover
Werftstraße 20
Tel. +49 (0) 511 87 57 39-0
Fax +49 (0) 511 87 57 39-29
hannover@wiesner-hager.com

Schweiz:

Zingg Lamprecht AG
Stationsstrasse 1-3
CH-8306 Brüttisellen
T +41 (0) 43 255 70 50
F +41 (0) 43 255 70 98
info@zingg-lamprecht.ch

Certified acc. to:
ISO 9001 and ISO 14001



11/07 A