

MedaMorph

Alberto Meda



vitra.

Alberto Meda

- / Alberto Meda incorporates his engineering knowledge into his products, creating them according to his own design concept: elegant, light and, at the same time, technically functional.
- / Alberto Meda lässt sein Ingenieurswissen in seine Produkte einfließen und gestaltet sie in der für ihn typischen Designsprache: elegant, leicht und gleichzeitig technisch-funktional.
- / Les produits d'Alberto Meda portent l'empreinte de son expérience d'ingénieur et reflètent l'esthétique caractéristique du designer : élégance et légèreté associées à technique et fonctionnalité.
- / Alberto Meda deja que sus nociones de ingeniería impregnen sus productos y los formula en el lenguaje de diseño al que nos tiene acostumbrados: con rasgos elegantes, ligeros y, al mismo tiempo, técnicamente funcionales.
- / Alberto Meda verwerkt zijn kennis als ingenieur in zijn producten en geeft ze vorm in de hem typerende designtaal: elegant, licht en toch technisch-functioneel. .

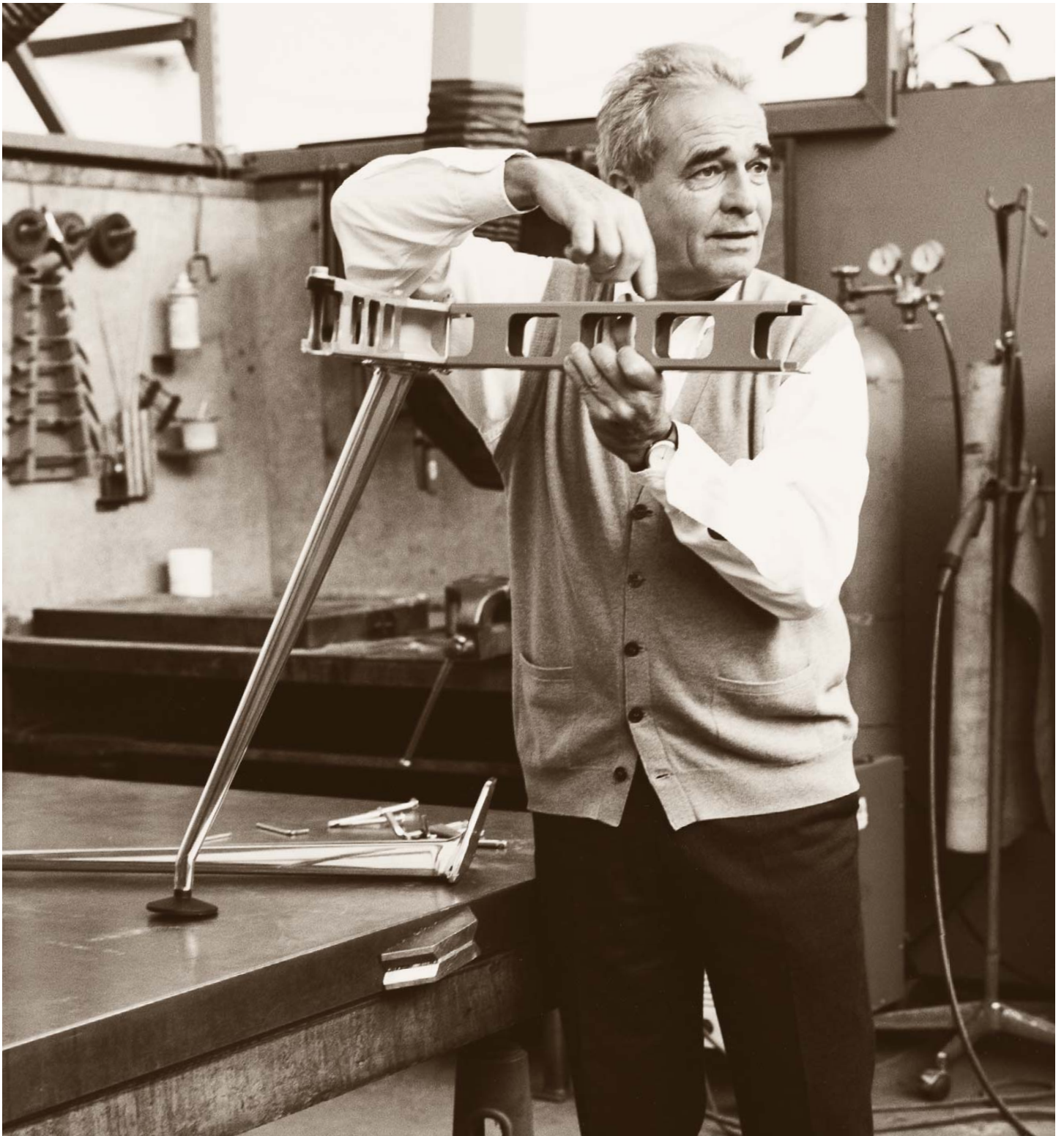

Conferencing

- / MedaMorph is a conference programme comprising a collection of individual desks and a system support frame. It can illustrate conference solutions of any shape or size.
- / MedaMorph ist ein Konferenzprogramm aus einer Kollektion von Einzeltischen und einem Systemuntergestell. Es kann Konferenzlösungen jeglicher Form und Grösse abbilden.
- / MedaMorph est un programme de conférence composé d'une collection de tables individuelles et d'un piètement système. Il permet de réaliser des solutions de conférences de toute forme et taille.
- / MedaMorph es una línea de mesas de conferencia compuesta por una colección de mesas individuales y una base del sistema. Esta línea permite diseñar soluciones para conferencias de cualquier forma y tamaño.
- / MedaMorph is een conferentieprogramma dat bestaat uit een collectie afzonderlijke tafels en één systeemonderstel. Er kunnen vergaderoplossingen in iedere vorm en grootte mee worden gevormd.



Authentic

- / MedaMorph is appealing and of extremely high quality. The concept by Alberto Meda also conveys a lightness of form.
- / MedaMorph ist repräsentativ und edel. Gleichzeitig vermittelt die Formensprache von Alberto Meda zurückhaltende Leichtigkeit.
- / MedaMorph est prestigieux et élégant, le langage formel d'Alberto Meda suggérant également légèreté et esthétique discrète.
- / La línea MedaMorph es representativa y de estilo refinado. Al mismo tiempo, el idioma de las formas de Alberto Meda confiere una sobria ligereza.
- / MedaMorph is representatief en elegant. Maar het design van Alberto Meda getuigt ook van een sobere lichtheid.





Options

Visitor Tables:

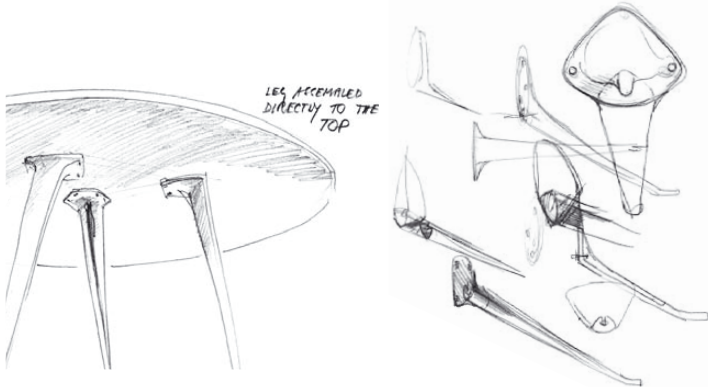

- / Visitor tables with four directly mounted individual legs
- / Besuchertische mit vier direkt montierten Einzelfüssen
- / Tables visiteurs avec quatre pieds vissés directement au plateau
- / Mesas de confidente con cuatro pies individuales de montaje directo
- / Bezoekerstafels met vier direct aan het blad gemonteerde poten

Meeting Tables:

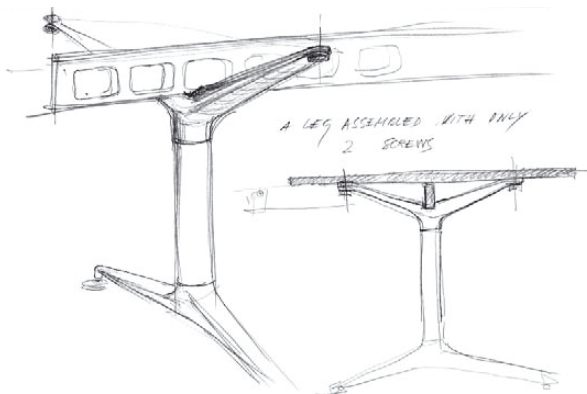

- / Meeting tables with dual support feet and centre traverse
- / Besprechungstische mit Zeilenfüßen und Mitteltraverse
- / Tables de réunion avec piètements en T et traverse médiane
- / Mesas de reuniones con patas en T y travesaño central
- / Vergadertafels met zuilvoeten en middenbalk

Conference Tables:

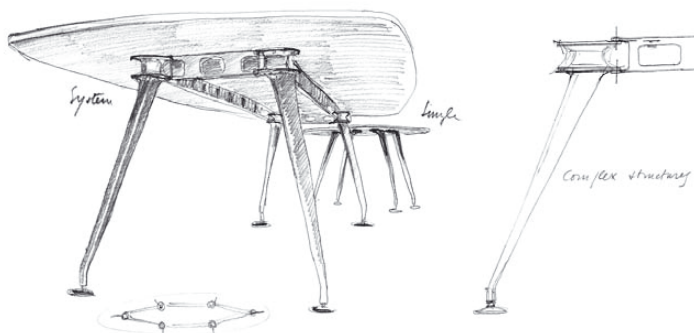

- / Conference tables with system support frame
- / Konferenztische mit Systemuntergestell
- / Tables de conférence avec piètement système
- / Mesas de conferencia con base de sistema
- / Conferentietafels met systeemonderstel

System

- / The system support frame consists of legs, star connectors and traverses in variable lengths.
- / Das Systemuntergestell besteht aus Beinen, Sternverbinder und Traversen in variabler Länge.
- / Le piètement du système est composé de pieds, d'un connecteur en étoile et de traverses de longueur variable.
- / La base del sistema está compuesta por patas, adaptadores en forma de estrella y travesaños de distinta longitud.
- / Het systeemonderstel bestaat uit poten, een stervormig verbindingselement en dwarsbalken van verschillende lengte.



Any Shape, Any Size

- / MedaMorph enables conference solutions in all sizes and shapes. Customer requirements regarding leg room and optical design of the legs can be accommodated.
- / MedaMorph ermöglicht Konferenzlösungen in allen Grössen und Formen. Kundenbedürfnisse bezüglich Beinfreiheit und optischer Ausrichtung der Füße können in höchstem Masse berücksichtigt werden.
- / MedaMorph permet des solutions de conférence de formes et de tailles variées. Les besoins des clients, quant à la liberté de mouvement des jambes et l'orientation des pieds, sont largement respectés.
- / La línea MedaMorph permite soluciones para conferencias de cualquier tamaño y forma. Pueden respetarse al máximo las necesidades y preferencias del cliente por lo que respecta a la libertad para las piernas y la orientación óptica de los pies.
- / Met MedaMorph kunnen conferentieoplossingen in alle afmetingen en vormen worden samengesteld. Er kan op alle mogelijke manieren rekening worden gehouden met de behoefte aan beenruimte en optische uitlijning van de poten.

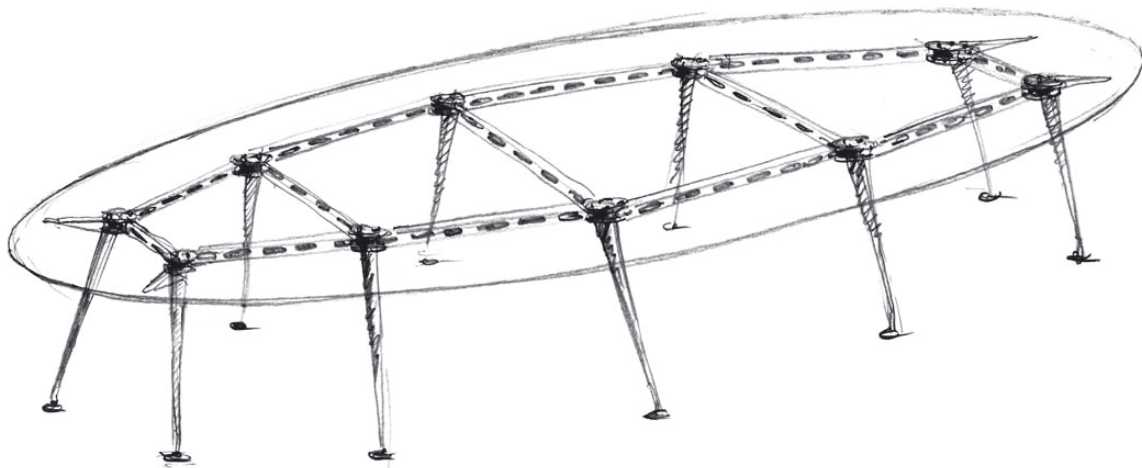

*elipse
ca. 10 mt x 3 mt*

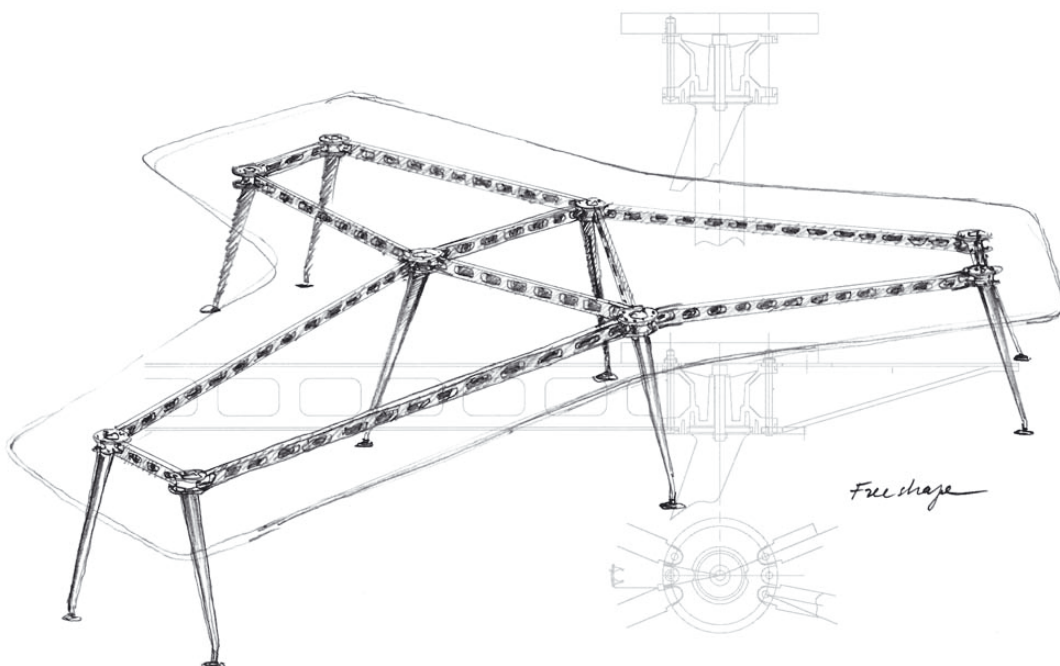

Free shape

Details

- / The star connector with its 16 anchoring points enables easy positioning and alignment of the legs.
- / Der Sternverbinder mit seinen 16 Befestigungspunkten ermöglicht die freie Positionierung und Ausrichtung der Beine.
- / Le connecteur en étoile avec ses 16 points de fixation permet un positionnement et une orientation libre des pieds.
- / Los adaptadores en forma de estrella, con sus 16 puntos de fijación, permiten colocar y orientar las patas con total libertad.
- / Dankzij het stervormige verbindingslement met 16 montagepunten kunnen de poten geheel vrij worden gepositioneerd en uitgelijnd.

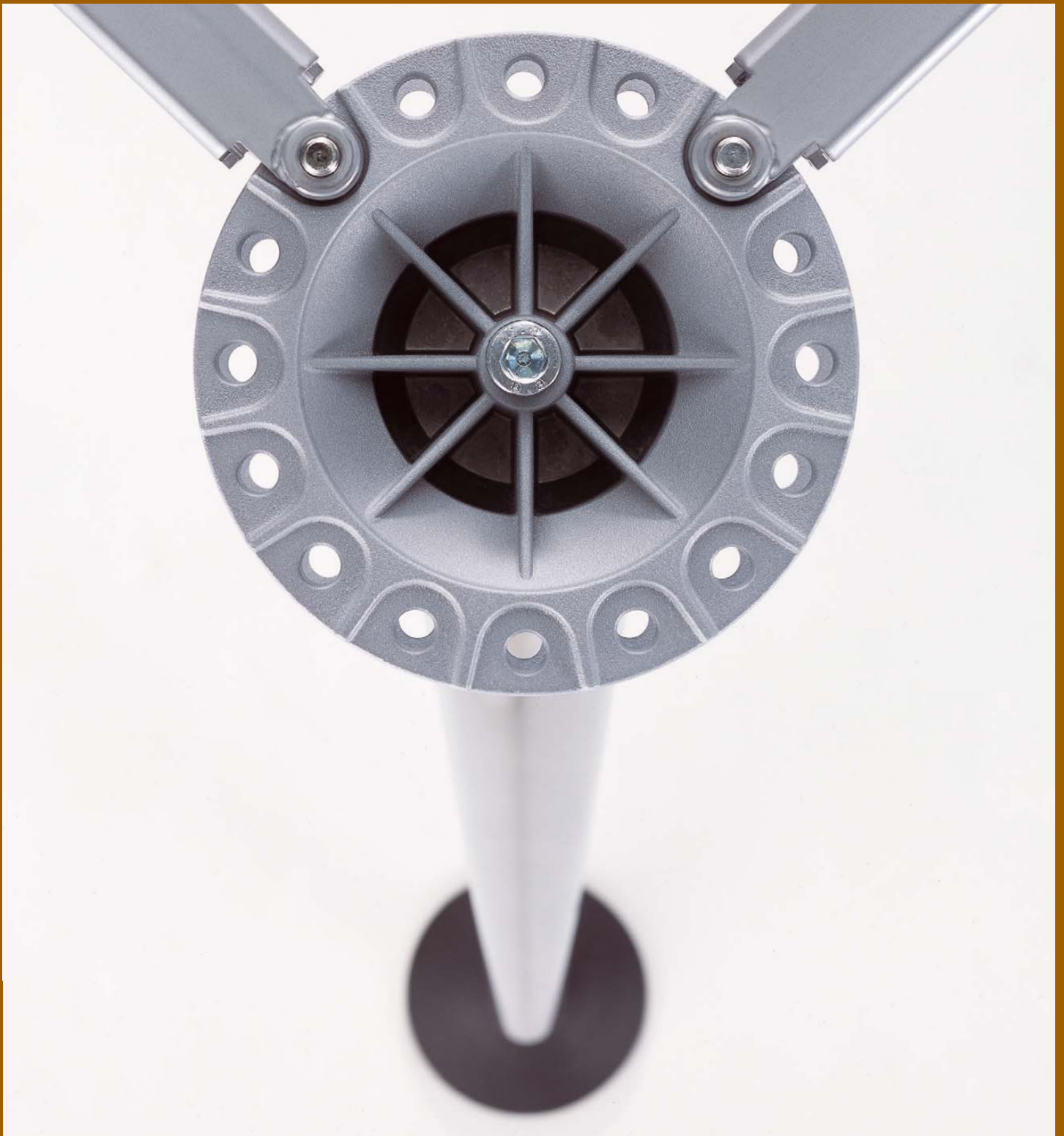

Vignettes

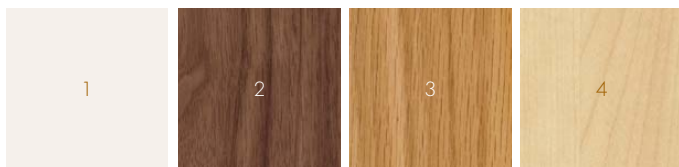
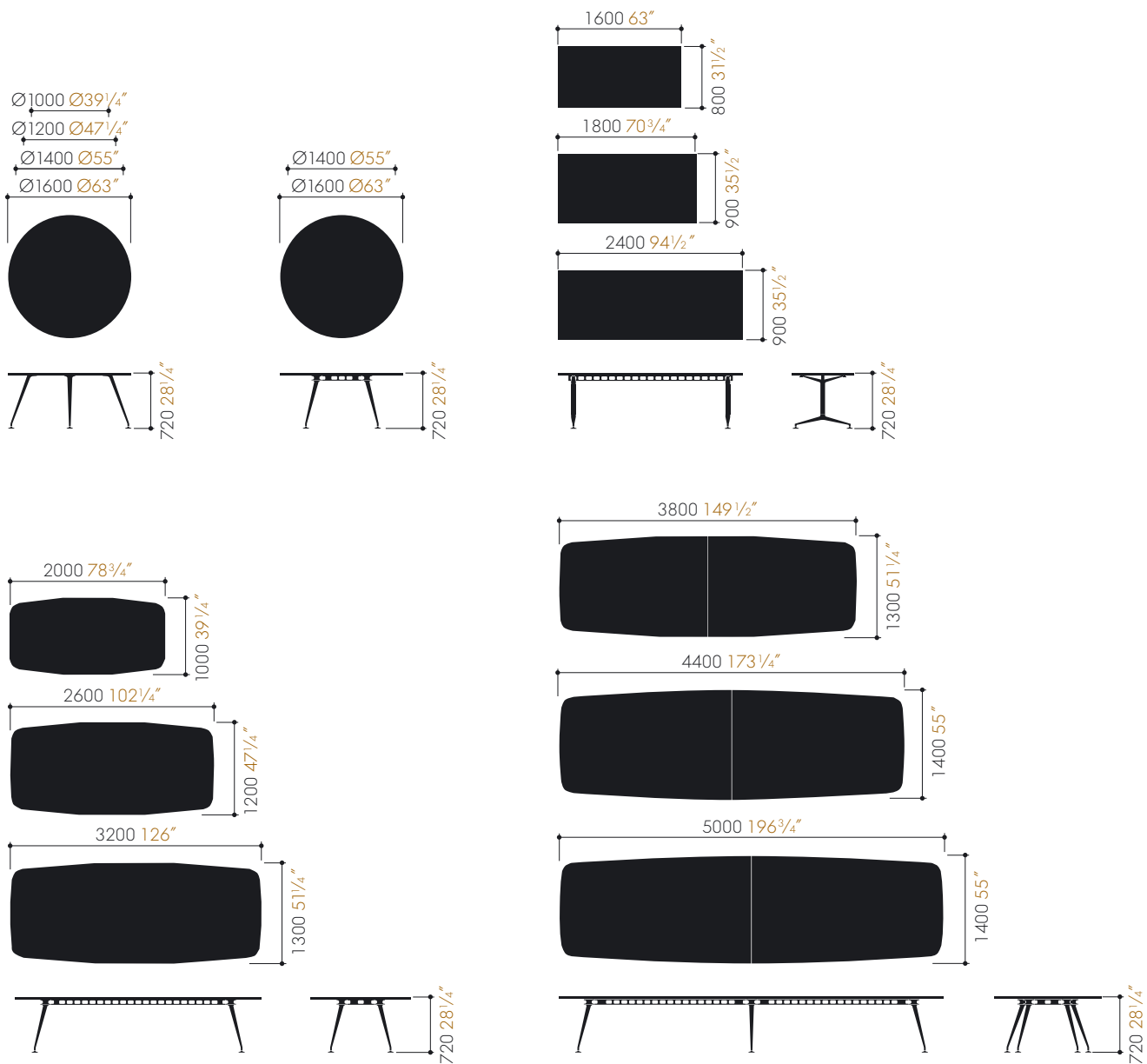

- 1: Soft Light
Melamine/Powder Coated
- 2: Walnut Veneer
- 3: Oak Veneer
- 4: Maple Veneer

Vitra International AG, Birsfelden, CH | Vitra Ges.m.b.H., Wien, A | NVVitra Belgium SA, Diegem, B | Vitra AG, Birsfelden, Showroom: Zürich, CH | Vitra koncept, s.r.o., Praha, CZ | Vitra GmbH, Weil am Rhein, Showroom: Frankfurt, D | Vitra Hispania S.A., Madrid, Showroom: Barcelona, E, Lisboa, P | Vitra, Paris, F | Vitra Ltd., London, GB | Vitra International AG, Budapest, HU | Vitra International AG, Mumbai/Bangalore, IN | Vitra (Nederland) B.V., Ouderkerk aan de Amstel, NL | Vitra Scandinavia AS, Oslo, N | Vitra International AG, Warszawa, PL | Vitra Furniture (Shanghai) Co., Ltd., Shanghai, PRC | Vitra Furniture Pte. Ltd., Singapore | Vitra Inc., New York, USA Culver City, San Francisco, Chicago, USA | email: info@vitra.com | www.vitra.com

All measurements are in millimeters and inches.

vitra.® All intellectual property rights, such as trade marks, patents and copyrights are reserved. Nothing contained in this brochure may be reproduced without permission.

2007, Art. No. 09853601

vitra.